

SWEP PI190

PI190 od spoločnosti SWEP je vysokoúčinný jednookruhový výparník, špeciálne (alebo najmä) vyvinutý pre vzduchom a vodou chladené reverzibilné chladiace aplikácie využívajúce chladivá s nízkym GWP. Kompaktný dizajn so vzorom dosiek AsyMatrix® ďalšej generácie zlepšuje prenos tepla a zároveň výrazne znižuje pokles tlaku vody a množstvo chladiva. PI190 má efektívny prevádzkový rozsah od 60 do 150 kW.



Základné špecifikácie

Max. počet dosiek (NoP)	140
Max. objemový prietok	28 m ³ /h (123.28 gpm)
Objem kanála	0.149/0.172 dm ³ (0.0053/0.0061 ft ³)
Materiály	Dosky z nehrdzavejúcej cele 316, krycie dosky z nehrdzavejúcej ocele 304, spájanie meďou
Hmotnosť bez prípojk	6.45+(0.289*NoP) kg 14.22+(0.637*NoP) lb
Maximálna veľkosť častice (mm)	0,8

Štandardné rozmery

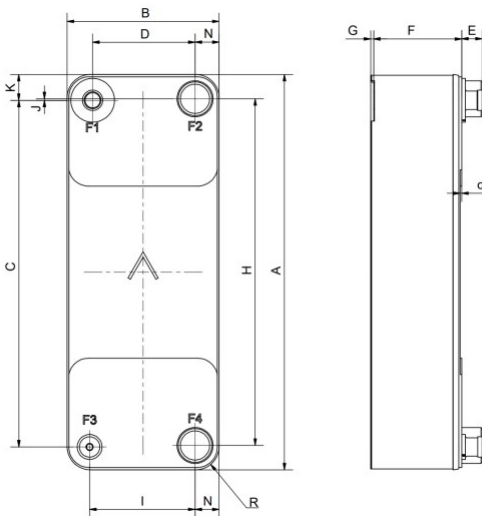

#	MM	IN
A	524.50	20.65
B	202	7.95
C	460	18.11
D	136	5.35
F	10,00+1,91*(NoP)	0.39+0.08 *(NoP)
G	2	0.08
H	460	18.11
I	140	5.51
J	2	0.08
K	34.30	1.35
N	32	1.26
O	2	0.08
R	30	1.18
E_1	27	1.06
E_2	54	2.13

Možnosť Pripojenia

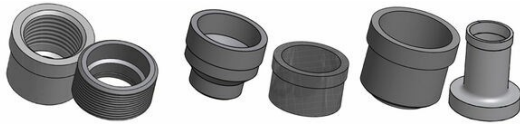

S Vonkajším Závitom

Victaulic

Spájkovanie

* S otázkami ohľadne špecifických tvarov alebo so žiadosťami o informácie o ostatných typoch spojov sa obráťte na obchodného zástupcu spoločnosti SWEP.

PED Tlak / Teplota

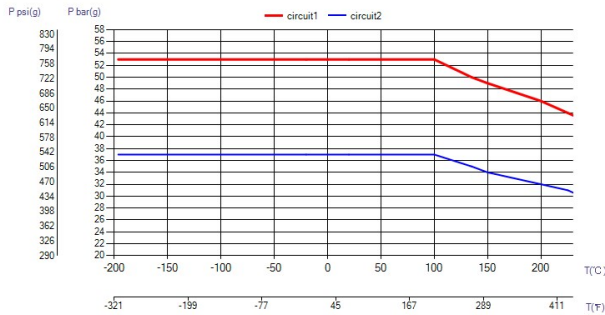

Koncept BPHE

Konštrukciu spájkovaného doskového výmenníka tepla (BPHE) tvorí súbor dosiek zo zvlneného plechu s kanálmi s výplňovým materiálom medzi každou doskou. Pri podtlakovom spájkovaní vytvorí materiál výplne spájkovaný spoj v každom bode medzi doskami, čím sa vytvorí zložitý kanál. BPHE umožňujú, aby sa médiá s rôznou teplotou dostali do tesnej blízkosti, keď sú oddelené iba doskami kanálov, čo umožňuje prenos tepla z jedného média do druhého s veľmi vysokou účinnosťou. Takýto koncept je podobný iným technológiám s doskami a rámami, ale bez dielov tesnení a častí.

Schválenia od tretích osôb

BPHE fi rmy SWEP sú vo všeobecnosti schválené certifikovanými organizáciami, ktorých zoznam uvádzame nižšie: Európa, Smernica pre tlakové zariadenia (PED) America, Underwriters Laboratories Inc. (UL) Japonsko, Kouatsu-Gas Hoan Kyoukai (KHK) Okrem toho má fi rma SWEP schválenie od veľkého počtu rôznych ďalších certifikovaných organizácií. So žiadosťou o informácie o schválení konkrétneho produktu sa obráťte, prosím kontaktujte vášho miestneho zástupcu SWEP. Spoločnosť SWEP si vyhradzuje právo vykonávať zmeny bez predchádzajúceho upozornenia.

Softvér výpočtu SSP

Vďaka jedinečnej aplikácii SSP (SWEP Software Package) spoločnosti SWEP môžete vykonávať pokročilé výpočty prenosu tepla a vyberte riešenie a výrobok, ktorý najlepšie vyhovuje vašej aplikácii. Rovnako jednoduchá je voľba prípojok a vygenerovanie výkresov kompletného produktu. Ak by ste potrebovali konzultáciu alebo ak by ste chceli prediskutovať rôzne riešenia a produkty, spoločnosť SWEP ponúka všetky služby a podporu, ktoré potrebujete.

Vylúčenie zodpovednosti za materiál

Informácie a odporúčania o výrobkoch sú prezentované v dobrej viere, avšak spoločnosť SWEP nedáva žiadne záväzné prísľuby ani záruky úplnosti alebo presnosti týchto informácií. Informácie sú poskytované pod podmienkou, že kupujúci sami rozhodnú pred použitím o vhodnosti týchto výrobkov na dané účely. Kupujúci by si mali uvedomovať, že vlastnosti výrobkov závisia od konkrétneho použitia a od výberu materiálov a to, že hoci výrobky obsahujú nehrdzavejúcu oceľ, pri použití v nevyhovujúcich podmienkach podliehajú korózii.