

# M10

El modelo Minex es un intercambiador Híbrido PHE (intercambiador de calor con bastidor y placas) sellado con juntas, en lugar de soldaduras. Se trata de un Intercambiador pequeño, el cual no necesita el bastidor de apoyo habitual utilizado por los PHE tradicionales. Las juntas y placas pueden ser de diversos materiales, y los materiales del bastidor y de las placas no tienen por qué ser los mismos. Las conexiones por presión permiten utilizar distintos metales sin el riesgo de que se deterioren las soldaduras.



## Especificaciones básicas

Número máximo de placas (NoP)	60
Volumen máximo de caudal	9 m <sup>3</sup> /h (39.63 gpm)
Volumen del canal	0.042/0.042 dm <sup>3</sup> (0.0015/0.0015 ft <sup>3</sup> )
Materiales	Bastidor de acero inoxidable 316, placas de titanio, juntas de NBR
Peso sin incl. Conexiones	4.51+(0.11*NoP) kg 9.94+(0.243*NoP) lb
Tamaño máximo de Partícula (mm)	1

## Dimensiones estándar

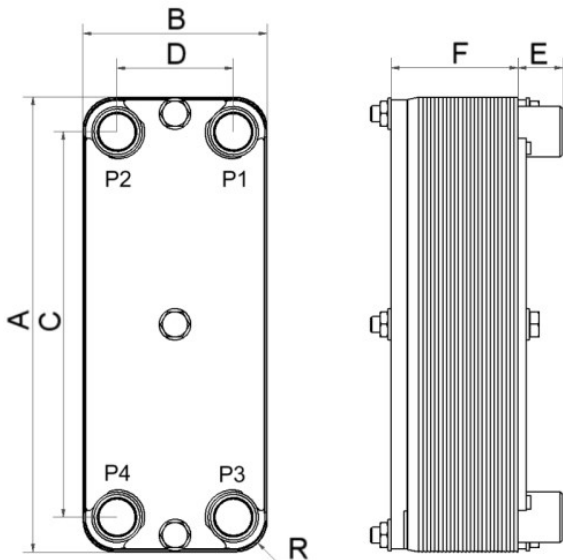

#	MM	IN
A	287	11.3
B	116	4.57
C	243	9.57
D	72	2.83
F	20,00+2,28*(NoP)	0.79+0.09*(NoP)
G	0	0
R	22	0.87
E_1	33	1.3
E_2	37	1.46

## Conexiones disponibles



Rosca Exterior /  
Interior

\*Para dimensiones específicas o para obtener información sobre otros tipos de conexiones, póngase en contacto con su representante de ventas de SWEP.

## PED Presión / Temperatura

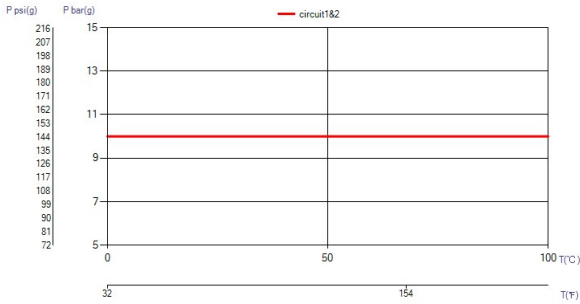

## El concepto BPHE

### Aprobación de terceros

En general, los intercambiadores de calor de placas soldadas (BPHE) de SWEP cuentan con la aprobación de los siguientes organismos de certificación: Europa, Directiva de Equipos a Presión (PED) Estados Unidos, Underwriters Laboratories Inc. (UL) Japón, Kouatsu-Gas Hoan Kyokai (KHK) Además, SWEP cuenta con la aprobación de una amplia variedad de organismos de certificación. Para obtener información sobre aprobaciones, póngase en contacto con su representante local de SWEP. SWEP se reserva el derecho a realizar cambios sin previo aviso.

### Software de cálculo SSP

Con el software SSP de SWEP, podrá llevar a cabo cálculos avanzados de transferencia de calor y escoger la solución del producto que mejor se adapte a su aplicación. También resultará muy sencillo elegir conexiones y generar diseños del producto completo. Si necesita asesoramiento o le gustaría tratar sobre diferentes soluciones de productos, SWEP ofrece todos los servicios y ayuda que necesite.

### Descargo de responsabilidad de los materiales

La información y las recomendaciones sobre los productos se presentan de buena fe. Sin embargo, SWEP no garantiza ni se hace responsable de la exhaustividad o precisión de dicha información. La información se proporciona bajo la condición de que los compradores tomen su propia determinación sobre la idoneidad de los productos para sus objetivos antes de utilizarlos. Los compradores deben saber que las propiedades de los productos dependen de la aplicación y la selección del material y que los productos que contengan acero inoxidable pueden sufrir corrosión si se utilizan en entornos inadecuados.